

WARSZAWSKIE TEATROWISKO

Projekt finansuje m.st. Warszawa



STWÓRZ WŁASNY TEATR WIELKI

Będziesz potrzebować:

- Wydrukowany Dokument PDF "model teatru", w formacie A4
- Cienkie drewniane patyczki, o długości około 25 cm (szaszłyki z kebabem działają dobrze)
- Klej
- lub taśma

Elementy podpierające są zadrukowane w kolorze, dzięki oznaczeniu kolorem zagięcia są wyraźnie widoczne. Tła i postacie mogą być drukowane na czarno, a następnie kolorowane. Ważne jest, aby struktura wsparcia była dość silna, aby teatr się nie chybotął!

1. Tworzenie struktury wsparcia

Weź dwa boki i ostrożnie zegnij wzdłuż czerwonych i niebieskich linii (aby ułatwić złożenie, czerwone linie powinny być zagięte na zadrukowanej stronie linii, a niebieskie linie powinny być zagięte na grzbiecie). Złożyć je w kształt i przykleić do podstawy teatru z pomocą ponumerowanych zakładki jako wskazówki. Również tylny panel i górna podpora. (Obrazek 1). Po umieszczeniu górny patyczka można złożyć wzdłuż linii środkowej, aby zapewnić większą sztywność

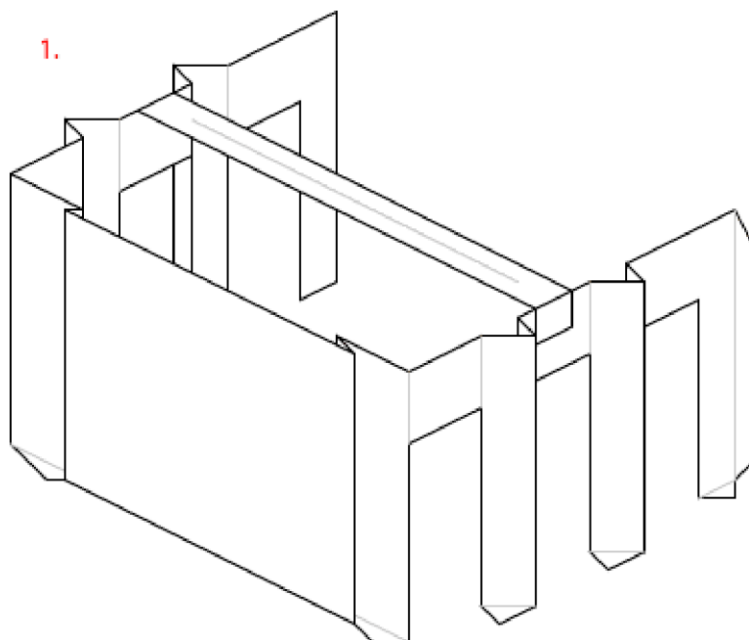

2. Dołączanie frontu sceny

Po pierwsze, przód sceny musi zostać złożony, aby był mocniejszy i stworzyć efekt trójwymiarowy. Postępuj zgodnie z instrukcjami poniżej dla lewej i prawej strony: Wytnij wzdłuż linii pokazanych na zielono (Zdjęcie 2, poniżej)

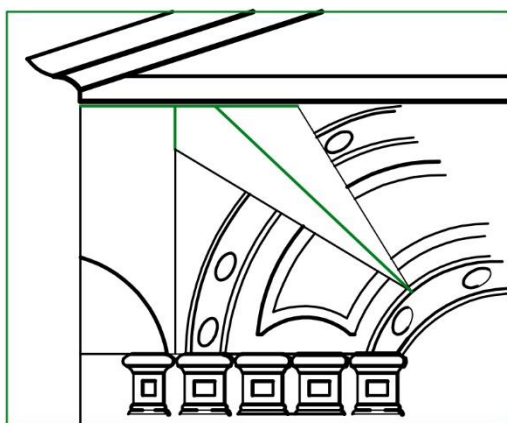

Składanie wzdłuż czerwonych i niebieskich linii. Wskazówka: czerwone linie powinny być zagięte na zadrukowanej stronie linii, a niebieskie linie powinny być zagięte z tyłu strony. (Zdjęcie 3).

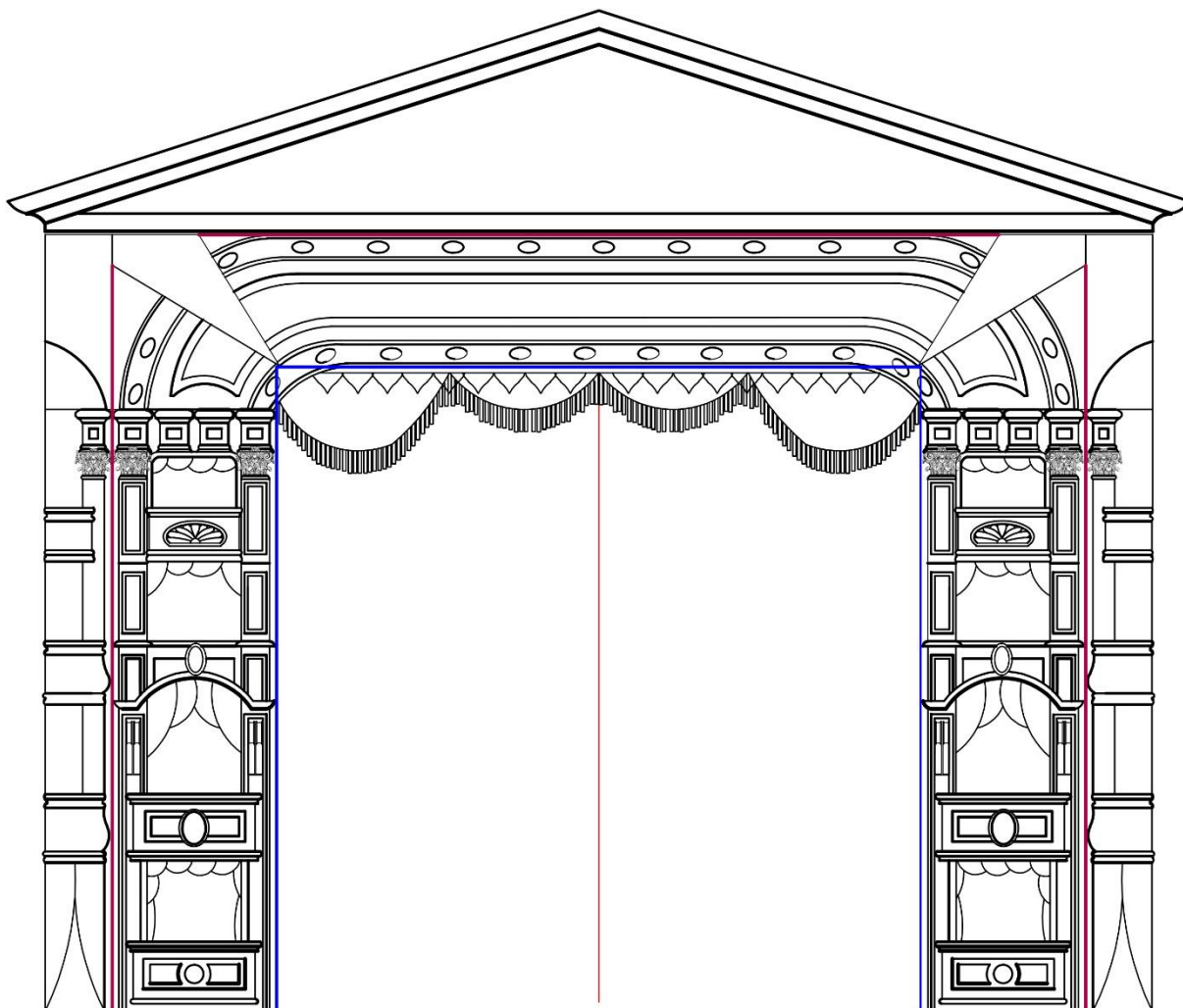

Złóż trójkątne zakładki do wewnątrz, tak aby prostokątna klapka "A" przesunęła się do pozycji "B", jak pokazano poniżej (Zdjęcie 4).

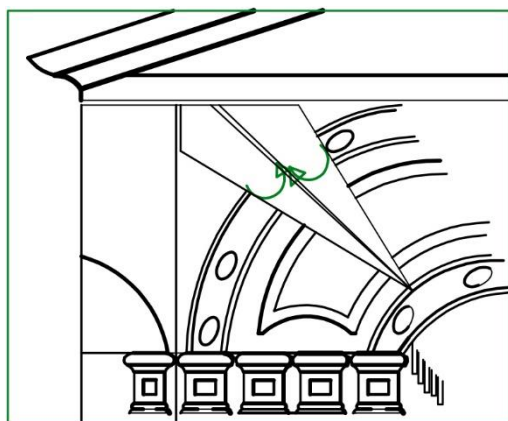

Teraz sklej trójkątne zakładki, aby stworzyć trójwymiarowy przód (zdjęcie 5).

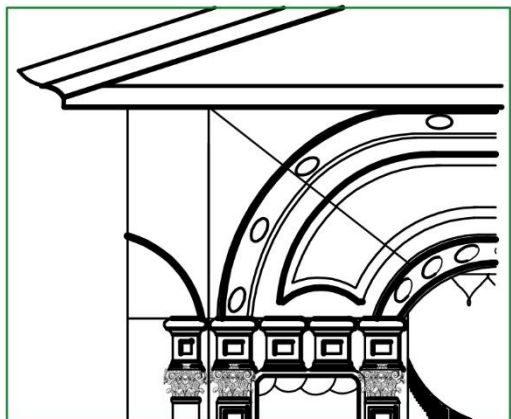

Front sceny można teraz przykleić do konstrukcji nośnej, używając długich skrzydełek a i b z boku i ponumerowanych skrzydełek 1 i 7 do podstawy (zdjęcie 6).

6.

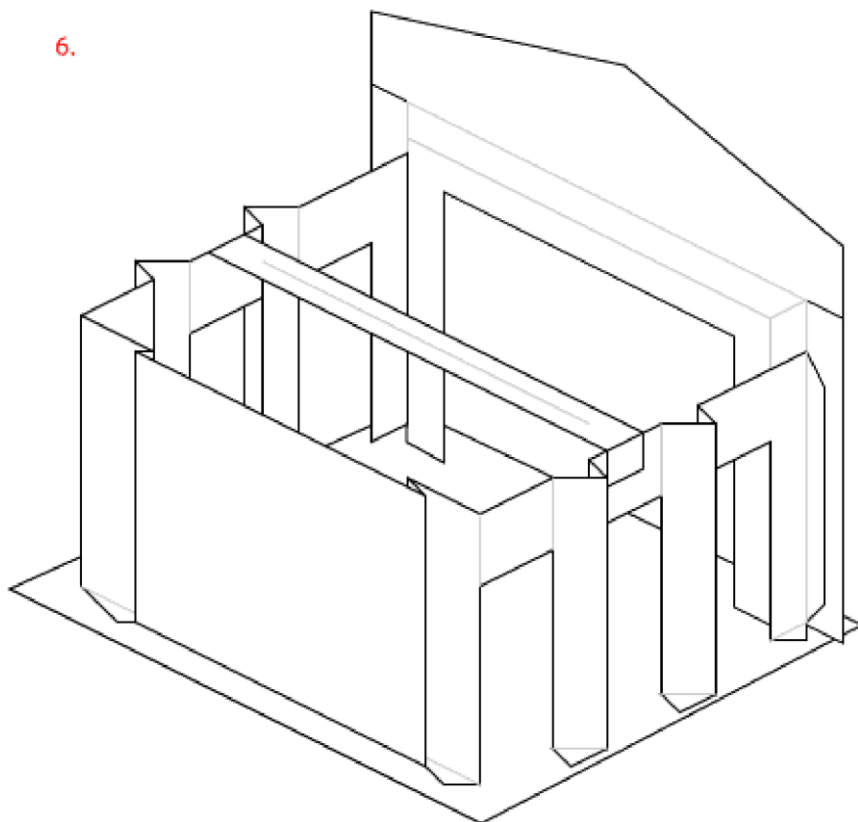

Przyklej boki teatru do frontu sceny, dopasowując liczby.

Podpowiedź: dolne rogi kulis i dolne rogi horyzontów mogą zostać obcięte, aby łatwiej je włożyć w konstrukcję nośną.

3. Postaci

Złożyć postać w kształt litery "T", a następnie przykleić do drewnianych patyczków.

(zdjęcie 7)

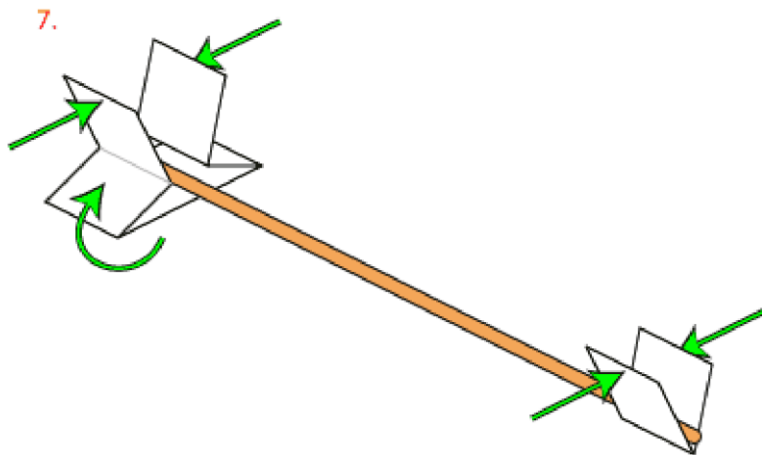

4. Zmontuj scenę

Kulisy i horyzonty mogą teraz łatwo wsuwać się i wysuwać z konstrukcji wsporczej, a postacie mogą wchodzić na scenę między skrzydłami bocznymi. (Patrz zdjęcie: 8)

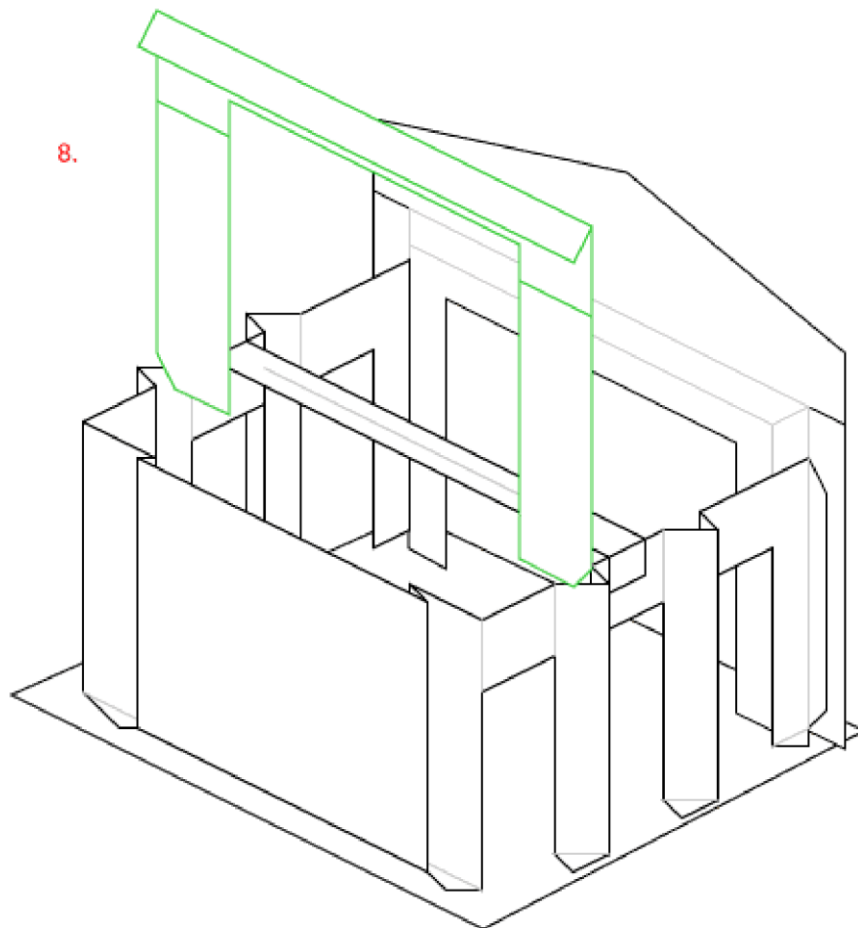

5. Czas na przedstawienie.

Wskazówka: W przypadku drukowania w kolorze linie znaków są niebieskie, kierunki scen są ciemnoczerwone, instrukcje dotyczące zestawu są zielone, a komentarz szary.

Teraz, gdy teatr i postacie są gotowe, przedstawienie może się rozpocząć!